

Betriebsanleitung (kompakt)
 Operating Instructions (compact)
 Notice de service (compacte)
 Istruzioni operative (descrizione sintetica)
 Instrucciones de servicio (resumidas)



Bild 1: Ansicht Geräte
 Figure 1: View of units
 Figure 1: Vue des appareils
 Figura 1: Vista degli apparecchi
 Figura 1: Vista del aparato



Bild 2: Einbau
 Figure 2: Installation
 Figure 2: Montage
 Figura 2: Incasso
 Figura 2: Montaje

DEUTSCH

Beschreibung Siehe auch Bild 1

Die SITOP-Stromversorgungen PSU100C sind Einbaugeräte, Schutzart IP20, Schutzklasse I.

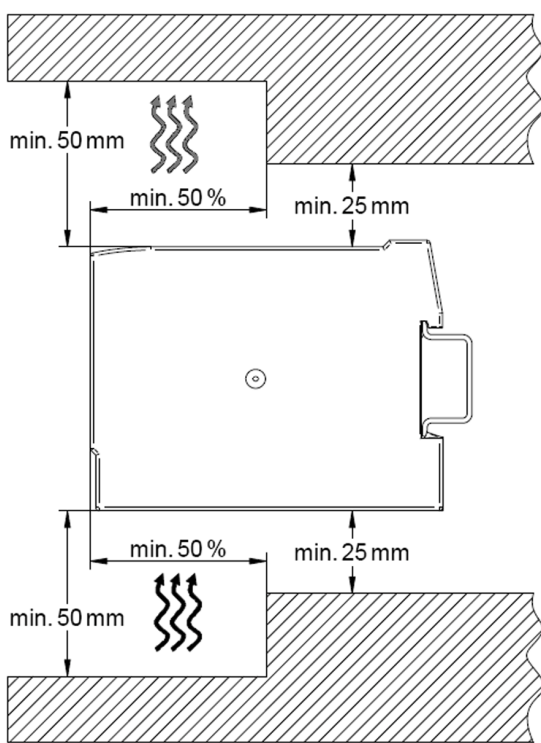
Primär getaktete Stromversorgungen zum Anschluss an 1-phasiges Wechselstromnetz (TN-, TT- Netz nach VDE 0100 T 300 / IEC 364-3) mit Nennspannungen 100-230 V, 50/60 Hz; Ausgangsspannung +24 V DC bzw. +12 V DC, potenzialfrei, kurzschluss- und leerlaufest.

6EP1332-5BA00, 6EP1332-5BA20: Begrenzte Ausgangsleistung gemäß NEC Class 2 (maximal 100 VA).

Sicherheitshinweise

ACHTUNG

- Der einwandfreie und sichere Betrieb dieses Gerätes/Systems setzt sachgemäßen Transport, sachgemäße Lagerung, Aufstellung und Montage sowie sorgfältige Bedienung und Instandhaltung voraus.
- Dieses Gerät/System darf nur unter Beachtung der Instruktionen und Warnhinweise der zugehörigen Technischen Dokumentation eingerichtet und betrieben werden.
- Nur qualifiziertes Personal darf das Gerät/System installieren und in Betrieb setzen.
- Warnung: Spannungseinstellung nur für Erstinstallation verwenden

Montage Siehe auch Bild 2 und 3

Montage auf Normprofilschiene DIN EN 60715-TH35-15/7,5.

Das Gerät ist so zu montieren, dass die Eingangsklemmen unten und die Ausgangsklemmen oben sind. Unterhalb und oberhalb des Gerätes sind mindestens die Freiräume entsprechend der Grafik einzuhalten. Bei Installation des Gerätes in explosionsgefährdeter Umgebung (Ex II 3G Ex nA IIC T4 Gc) ist dieses in einen Verteilerkasten mit Schutzart IP54 oder höher einzubauen.

Anschließen Siehe auch Bild 4

! WARNUNG

Vor Beginn der Installations- oder Instandhaltungsarbeiten ist der Hauptschalter der Anlage auszuschalten und gegen Wiedereinschalten zu sichern. Bei Nichtbeachtung kann das Berühren spannungsführender Teile Tod oder schwere Körperverletzung zur Folge haben.

Für die Installation der Geräte sind die einschlägigen länderspezifischen Vorschriften zu beachten. **Wichtiger Hinweis: Eingangsseitig ist ein Leitungs- oder Motorschutzschalter vorzusehen.**

Der Anschluss der Versorgungsspannung (1 AC 100-230 V) muss gemäß IEC 60364 und EN 50178 ausgeführt werden. Für DC-Betrieb am Eingang ist die Gleichspannung zwischen L1 und N anzuschließen.

ENGLISH

Description See also Figure 1

The PSU100C SITOP power supplies are built-in units, IP20 degree of protection, protection class I.

Primary switched-mode power supplies for connection to 1-phase AC system (TN, TT system in accordance with VDE 0100 T 300 / IEC 364-3) with rated voltages of 100-230 V, 50/60 Hz; +24 V DC or +12 V DC output voltage, isolated, short-circuit-proof and idling-proof.

6EP1332-5BA00, 6EP1332-5BA20: Limited output power according to NEC Class 2 (maximum 100 VA).

Safety notes

NOTICE

- Appropriate transport, proper storage, mounting, and installation, as well as careful operation and service, are essential for the error-free, safe and reliable operation of the device/system.
- Setup and operation of this device/system are permitted only if the instructions and warnings of the corresponding documentation are observed.
- Only qualified personnel are allowed to install the device/system and set it into operation.
- Warning: Use voltage setting only for first installation

Assembling See also Figure 2 and 3

Mounting on standard mounting rail DIN EN 60715-TH35-15/7.5.

The device must be mounted in such a way that the input terminals are at the bottom and the output terminals at the top.

Above and below the device, the clearance spaces as indicated in the chart must be maintained. If the device is to be used in a hazardous area (Ex II 3G Ex nA IIC T4 Gc), it must be installed in a distributor box with degree of protection IP54 or higher.

Connecting See also Figure 4

! WARNING

Before installation or maintenance work can begin, the system's main switch must be switched off and measures taken to prevent it being switched on again. If this instruction is not observed, touching live parts can result in death or serious injury.

For installation of the devices, the relevant country-specific regulations must be observed. **Important note: A miniature circuit breaker or motor circuit breaker must be provided at the input side.**

The connection for the supply voltage (100-230 V 1 AC) must be designed in accordance with IEC 60364 and EN 50178. For DC operation at the input, the DC voltage should be connected between L1 and N.

FRANÇAIS

Description Voir aussi Figure 1

Les alimentations SITOP PSU100C sont des appareils encastrables, de degré de protection IP20 et de classe de protection I.

Alimentations à découpage au primaire pour raccordement au réseau CA monophasé (réseau TN, TT selon VDE 0100 T 300 / CEI 364-3) avec des tensions nominales de 100-230 V, 50/60 Hz; tension de sortie +24 V CC ou +12 V CC, avec séparation galvanique, protection contre les courts-circuits et tenue à la marche à vide.

6EP1332-5BA00, 6EP1332-5BA20: Puissance de sortie limitée selon NEC Class 2 (maximum 100 VA)

Consignes de sécurité

IMPORTANT

- L'exploitation de cet appareil / ce système dans les meilleures conditions de fonctionnement et de sécurité suppose un transport, un stockage, une installation et un montage adéquats, ainsi qu'une manipulation soignée et un entretien rigoureux.
- Cet appareil / ce système ne peut être configuré et exploité qu'à condition de respecter les instructions et les avertissements figurant dans la documentation technique correspondante.
- L'installation et la mise en service de l'appareil / du système doit impérativement être effectué par des personnes qualifiées.
- Attention : Procéder au réglage de la tension uniquement lors de la première installation

Fixation Voir aussi Figure 2 et 3

Fixation sur rail symétrique DIN EN 60715-TH35-15/7,5.

L'appareil doit être fixé de sorte que les bornes d'entrée se trouvent en bas et celle de sortie en haut.

En dessous et au-dessus de l'appareil, les dégagements spécifiés sur le dessin doivent être respectés.

Les appareils installés en atmosphères explosibles (Ex II 3G Ex nA IIC T4 Gc) doivent être montés dans un coffret de distribution avec degré de protection IP54 ou supérieur.

Raccordement Voir aussi Figure 4

! ATTENTION

Avant de commencer les travaux d'installation ou de maintenance, couper l'interrupteur général de l'installation et le condamner pour empêcher la remise sous tension. Le non-respect de cette consigne peut entraîner la mort ou des blessures graves en cas de contact avec des pièces sous tension.

L'installation des appareils doit se faire en conformité avec les prescriptions nationales. **Remarque importante : un disjoncteur de ligne ou disjoncteur moteur doit être prévu en entrée.**

Le raccordement de la tension d'alimentation (1ph. 100-230 V) doit être effectué conformément à CEI 60364 et EN 50178. Pour utilisation avec alimentation CC, la tension doit être appliquée aux entrées L1 et N.

ITALIANO

Descrizione Vedere anche Figura 1

Gli alimentatori SITOP PSU100C sono apparecchi da incasso con grado di protezione IP20 e classe di sicurezza I.

Si tratta di alimentatori a commutazione del primario da collegare alla rete alternata monofase (rete TN, TT secondo VDE 0100 T 300 / IEC 364-3) con tensioni nominali 100-230 V, 50/60 Hz, tensione di uscita +24 V DC o 12 V DC, con separazione di potenziale, a prova di cortocircuito e resistenti al funzionamento a vuoto.

6EP1332-5BA00, 6EP1332-5BA20: Potenza di uscita limitata secondo NEC Class 2 (max. 100 VA).

Avvertenze di sicurezza

ATTENZIONE

- Il funzionamento ineccepibile e sicuro di questo apparecchio/sistema presuppone un trasporto corretto, un immagazzinaggio idoneo, una installazione, un montaggio, un utilizzo e una manutenzione accurati.
- Questo apparecchio/sistema deve essere installato e impiegato nel pieno rispetto delle istruzioni e delle avvertenze riportate nella documentazione tecnica pertinente.
- L'apparecchio/il sistema può essere installato e messo in servizio solo da personale qualificato.
- Avvertenza: Utilizzare l'impostazione di tensione solo per la prima installazione

Montaggio Vedere anche Figura 2 e 3

Montaggio su guida profilata normalizzata DIN EN 60715-TH35-15/7,5.

L'apparecchio va montato con i morsetti d'ingresso in basso ed i morsetti di uscita in alto.

Al di sopra e al di sotto dell'apparecchio si devono rispettare almeno gli spazi liberi riportati nella figura.

Nel caso di installazione in aree a rischio d'esplosione (Ex II 3G Ex nA IIC T4 Gc), l'apparecchiatura va installata in una cassetta di distribuzione con grado di protezione IP54 o superiore.

Collegamento Vedere anche Figura 4

! AVVERTENZA

Prima dell'inizio dei lavori di installazione o manutenzione è necessario disinserire l'interruttore principale dell'impianto e assicurarne contro la reinserzione. In caso di mancata osservanza, il contatto con parti sotto tensione può provocare la morte o gravi lesioni personali.

Per l'installazione degli apparecchi occorre osservare le normative nazionali vigenti. **Avvertenza importante: sul lato d'ingresso si deve predisporre un interruttore magnetotermico o un salvamotore.**

L'allacciamento della tensione di alimentazione (1 AC 100-230 V) deve essere eseguito in conformità alle norme IEC 60364 ed EN 50178. Per l'esercizio DC la tensione continua va collegata sull'ingresso tra L1 e N.

ESPAÑOL

Descripción Consulte también Figura 1

Las fuentes de alimentación SITOP PSU100C son aparatos con grado de protección IP20 y clase de protección I.

Fuentes de alimentación conmutadas en primario para conexión a red alterna monofásica (red TN, TT según VDE 0100 T 300/IEC 364-3) con tensiones nominales de 100-230 V, 50/60 Hz; tensión de salida +24 V DC, aislamiento galvánico, resistentes a cortocircuito y marcha en vacío.

6EP1332-5BA00, 6EP1332-5BA20: Potencia de salida limitada según NEC Class 2 (máxima 100 VA).

Consignas de seguridad

ATENCIÓN

- El funcionamiento correcto y seguro de este aparato/sistema presupone un transporte, un almacenamiento, una instalación y un montaje conformes a las prácticas de la buena ingeniería, así como un manejo y un mantenimiento rigurosos.
- Este aparato/sistema debe ajustarse y utilizarse únicamente teniendo en cuenta las instrucciones y advertencias de la documentación técnica correspondiente.
- La instalación y puesta en marcha del aparato/sistema debe encomendarse exclusivamente a personal cualificado.
- Advertencia: El ajuste de tensión sólo debe usarse durante la primera instalación

Montaje Consulte también Figura 2 y 3

Fijación sobre perfil DIN EN 60715-TH35-15/7,5.

La fuente debe montarse de modo que los bornes de entrada queden situados en la parte inferior y los de salida arriba.

Por encima y abajo del aparato deben dejarse como mínimo libres las distancias que figuran en el gráfico.

Si se desea instalar la fuente en un área clasificada –atmósfera potencialmente explosiva– (Ex II 3G Ex nA IIC T4 Gc), entonces deberá alojarla en una caja con grado de protección IP54 o superior.

Conexión Consulte también Figura 4

! ADVERTENCIA

Antes de comenzar los trabajos de instalación o mantenimiento, se deberá abrir el interruptor principal del cuadro /tablero y protegerlo para evitar su cierre. Si no se observa esta medida, el contacto con piezas bajo tensión puede provocar la muerte o lesiones graves.

A la hora de instalar los aparatos, se tienen que observar las disposiciones o normativas específicas de cada país. **Nota importante: en el lado de entrada debe preverse un automático magnetotérmico o un guardamotor.**

La conexión de la alimentación (100-230 V AC monofás.) debe efectuarse conforme a las normas IEC 60364 y EN 50178. Si la alimentación es con corriente continua, la tensión debe conectarse entre L1 y N.



Bild 3: Montage
Figure 3: Mounting
Figure 3: Fixation
Figura 3: Montaggio
Figura 3: Montaje

| | ① + ② | ⑦ |
|------------|-------------------------------|-------------------------------|
| | SZS 0,6x3,5 / PZ1 / PH1 | SZS 0,6x3,5 |
| | 1 x 0,5 - 2,5 mm ² | 1 x 0,5 - 2,5 mm ² |
| | 1 x 0,5 - 2,5 mm ² | 1 x 0,5 - 2,5 mm ² |
| AWG | 28 - 12 | 26 - 16 |
| Nm | 0,5 Nm | - |
| | 7 - 8 mm | 12 - 13 mm |

Bild 4: Klemmendaten
Figure 4: Terminal data
Figure 4: Caractéristiques des bornes
Figura 4: Dati dei morsetti
Figura 4: Datos de los bornes

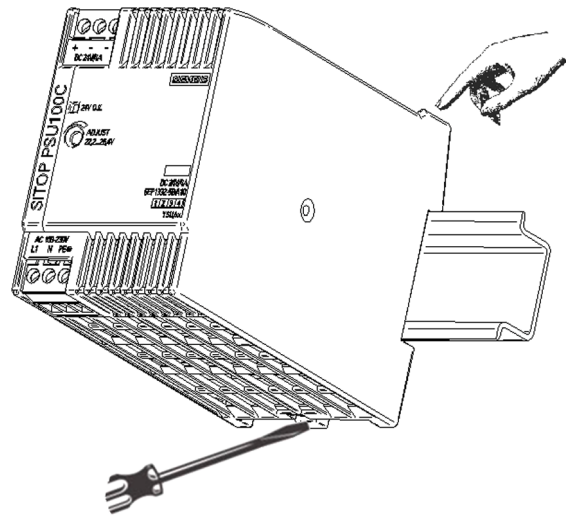

Bild 5: Aufbau
Figure 5: Structure
Figure 5: Constitution
Figura 5: Struttura
Figura 5: Diseño

Aufbau Siehe auch Bild 5

| | |
|---|---|
| ① | Netzeingang (steckbare Schraubklemme) |
| ② | DC-Ausgang (steckbare Schraubklemme) |
| ③ | Kontrollleuchte |
| ④ | Potenzimeter (6EP1332-5BA20 ohne Potenziometer) |
| ⑤ | Drücker zur Entriegelung per Hand |
| ⑥ | Schleife zur Entriegelung mit Schraubendreher |

Betriebsmodus

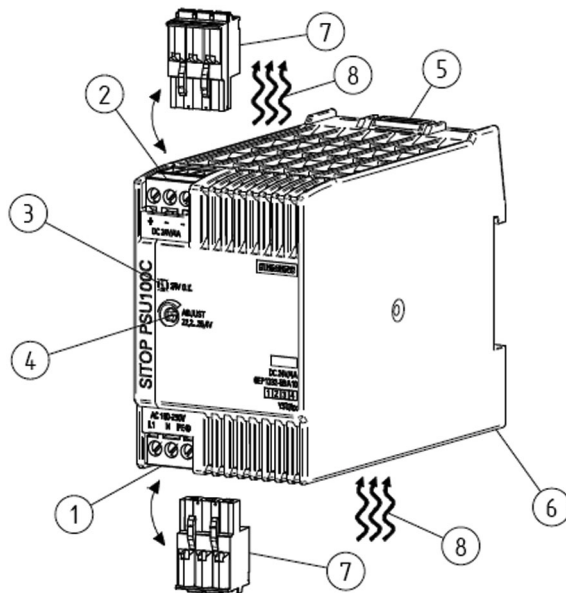
| |
|-------------------------------|
| Signalisierung |
| LED grün: Ausgangsspannung OK |

Technische Daten

| | | | |
|---------------|---------------|---------------|---------------|
| 6EP1332-5BA00 | 6EP1332-5BA10 | 6EP1332-5BA20 | 6EP1332-5BA10 |
| 24V/2,5A | 24V/4,0A | 24V/3,7A | 12V/6,5A |

| Eingangsgrößen | | | |
|--|-----------|-----------|---------|
| Eingangsnennspannung $U_{e\text{ nenn}}$: 1 AC 100-230 V, 50/60 Hz | | | |
| Spannungsbereich: 1 AC 85-264 V | | | |
| Eingangsnennstrom (in A) $I_{e\text{ nenn}}$: | | | |
| 1,21-0,67 | 2,25-1,15 | 1,88-0,95 | 1,6-0,8 |

| |
|--|
| Eingangsnennspannung $U_{e\text{ nenn}}$: DC 120 - 230 V |
|--|

| |
|--------------------------------|
| Spannungsbereich: DC 110-300 V |
|--------------------------------|

| |
|--|
| Eingangsnennstrom (in A) $I_{e\text{ nenn}}$: |
| 0,57-0,29 0,93-0,48 0,87-0,44 0,77-0,39 |

| |
|--|
| Eingangssicherung intern: T3,15 A |
| Empfohlener Leitungsschutzschalter: Charakteristik C: ab 10 A; Charakteristik B: ab 16 A |

| |
|---|
| Leistungsaufnahme (Wirkleistung) Vollast |
| 68 W 109 W 103 W 91 W |

| Ausgangsgrößen | | | |
|--|------|------|------|
| Ausgangsnennspannung $U_{a\text{ nenn}}$: | | | |
| 24 V | 24 V | 24 V | 12 V |

| |
|---|
| Einstellbereich (in V): Einstellung über Potenziometer an der Gerätevorderseite |
| 22,6... 22,6... - 10,5... |
| 26,4 26,4 - 12,9 |

| |
|---|
| Ausgangsnennstrom $I_{a\text{ nenn}}$: |
| 2,5 A 4 A 3,7 A 6,5 A |

| Umgebungsbedingungen | | | |
|---|--|--|--|
| Temperatur für Betrieb: -20 ... +70 °C; Derating: ab +50 °C: 3,5 % $I_{a\text{ nenn}}/K$; ab $U_a > 24\text{ V}/12\text{ V}$: 4 % $I_{a\text{ nenn}}/V$ | | | |
| ⑧ Eigenkonvektion | | | |

| Schutzfunktion | | | |
|--|--|--|--|
| Elektronische Abschaltung und automatischer Wiederanlauf | | | |

| Abmessungen | | | |
|--------------------------|-------------|--|--|
| Höhe×Breite×Tiefe in mm: | | | |
| 80×45×100 | 80×52,5×100 | | |

| Zubehör | | | |
|--|--|--|--|
| ⑦ Federzugklemme MLFB 6EP1971-5BA00 (Verpackungseinheit 100 St.) www.siemens.de/sitop | | | |

| Service und Support | | | |
|---|--|--|--|
| http://support.automation.siemens.com | | | |
| Telefon: + 49 (0) 911 895 7222 | | | |

Structure See also Figure 5

| | |
|---|---|
| ① | Line input (plug-in screw terminal) |
| ② | DC output (plug-in screw terminal) |
| ③ | Indicator lamp |
| ④ | Potentiometer (6EP1332-5BA20 without potentiometer) |
| ⑤ | Latch for manual unlocking |
| ⑥ | Lug for unlocking by means of screwdriver |

Operating mode

| |
|------------------------------|
| Signaling |
| LED green: Output voltage OK |

Technical data

| | | | |
|---------------|---------------|---------------|---------------|
| 6EP1332-5BA00 | 6EP1332-5BA10 | 6EP1332-5BA20 | 6EP1332-5BA10 |
| 24V/2.5A | 24V/4.0A | 24V/3.7A | 12V/6.5A |

| Input variables | | | |
|---|-----------|-----------|---------|
| Rated input voltage $U_{in\text{ rated}}$: 100-230 V 1 AC, 50/60 Hz | | | |
| Rated operating voltage: 85-264 V 1 AC | | | |
| Rated input current (in A) $I_{in\text{ rated}}$: | | | |
| 1.21-0.67 | 2.25-1.15 | 1.88-0.95 | 1.6-0.8 |

| |
|---|
| Rated input voltage $U_{in\text{ rated}}$: 120 - 230 V DC |
|---|

| |
|---------------------------------------|
| Rated operating voltage: 110-300 V DC |
|---------------------------------------|

| |
|--|
| Rated input current (in A) $I_{in\text{ rated}}$: |
| 0.57-0.29 0.93-0.48 0.87-0.44 0.77-0.39 |

| |
|---|
| Input fuse internal: T3.15 A |
| Recommended miniature circuit breaker characteristic C: from 10 A; characteristic B: from 16 A |

| |
|--|
| Power consumption (active power) full load |
| 68 W 109 W 103 W 91 W |

| Output variables | | | |
|---|------|------|------|
| Rated output voltage $U_{out\text{ rated}}$: | | | |
| 24 V | 24 V | 24 V | 12 V |

| |
|---|
| Setting range (in V): set via potentiometer on the device front |
| 22.6... 22.6... - 10.5... |
| 26.4 26.4 - 12.9 |

| |
|---|
| Rated output current $I_{out\text{ rated}}$: |
| 2.5 A 4 A 3.7 A 6.5 A |

| Ambient conditions | | | |
|---|--|--|--|
| Temperature for operation: -20...+70 °C; derating: from +50 °C 3.5 % $I_{out\text{ rated}}/K$; from $V_{out} > 24\text{ V}/12\text{ V}$: 4 % $I_{out\text{ rated}}/V$ | | | |
| ⑧ Natural convection | | | |

| Protective function | | | |
|---|--|--|--|
| Electronic shutdown and automatic restart | | | |

| Dimensions | | | |
|---------------------------|-------------|--|--|
| height×width×depth in mm: | | | |
| 80×45×100 | 80×52,5×100 | | |

| Accessories | | | |
|---|--|--|--|
| ⑦ Spring-loaded terminal Order No. 6EP1971-5BA00 (100 units in a package) www.siemens.de/sitop | | | |

| Service and Support | | | |
|---|--|--|--|
| http://support.automation.siemens.com | | | |
| Telephone: + 49 (0) 911 895 7222 | | | |

Constitution Voir aussi Figure 5

| | |
|---|---|
| ① | Entrée réseau (borne à vis enfichable) |
| ② | Sortie CC (borne à vis enfichable) |
| ③ | Témoin |
| ④ | Potentiomètre (6EP1332-5BA20 sans potentiomètre) |
| ⑤ | Poussoir pour déverrouillage manuel |
| ⑥ | Fente pour déverrouillage à l'aide d'un tournevis |

Mode de fonctionnement

| |
|----------------------------------|
| Signalisation |
| LED verte : Tension de sortie OK |

Caractéristiques techniques

| | | | |
|---------------|---------------|---------------|---------------|
| 6EP1332-5BA00 | 6EP1332-5BA10 | 6EP1332-5BA20 | 6EP1332-5BA10 |
| 24V/2,5A | 24V/4,0A | 24V/3,7A | 12V/6,5A |

| Valeurs d'entrée | | | |
|--|-----------|-----------|---------|
| Tension d'entrée nominale $U_{e\text{ nom}}$: 1ph. 100-230 V CA 50/60 Hz | | | |
| Plage de tension : 1ph. 85-264 V CA, | | | |
| Courant d'entrée nominal (en A) $I_{e\text{ nom}}$: | | | |
| 1,21-0,67 | 2,25-1,15 | 1,88-0,95 | 1,6-0,8 |

| |
|--|
| Tension d'entrée nominale $U_{e\text{ nom}}$: 120 - 230 V CC |
|--|

| |
|---------------------------------|
| Plage de tension : 110-300 V CC |
|---------------------------------|

| |
|--|
| Courant d'entrée nominal (en A) $I_{e\text{ nom}}$: |
| 0,57-0,29 0,93-0,48 0,87-0,44 0,77-0,39 |

| |
|---|
| Fusible d'entrée interne : T3,15 A |
| Disjoncteur de protection recommandé de caractéristique C : à partir de 10 A; caractéristique B : à partir de 16 A |

| |
|--|
| Puissance absorbée (puissance active), pleine charge : |
| 68 W 109 W 103 W 91 W |

| Valeurs de sortie | | | |
|---|------|------|------|
| Tension de sortie nominale $U_{s\text{ nom}}$: | | | |
| 24 V | 24 V | 24 V | 12 V |

| |
|--|
| Plage de réglage (en V): Réglage par potentiomètre en face avant de l'appareil |
| 22,6... 22,6... - 10,5... |
| 26,4 26,4 - 12,9 |

| |
|--|
| Courant de sortie nominal $I_{a\text{ nom}}$: |
| 2,5 A 4 A 3,7 A 6,5 A |

| Conditions ambiantes | | | |
|---|--|--|--|
| Température de fonctionnement: -20...+70 °C; Déclassement : à partir de +50°C 3,5 % $I_{a\text{ nom}}/K$; à partir de $U_a > 24\text{ V}/12\text{ V}$: 4 % $I_{a\text{ nom}}/V$ | | | |
| ⑧ Convection naturelle | | | |

| Fonction de protection | | | |
|---|--|--|--|
| Arrêt électronique et redémarrage automatique | | | |

| Dimensions | | | |
|-------------------------------------|-------------|--|--|
| hauteur x largeur x profondeur mm : | | | |
| 80×45×100 | 80×52,5×100 | | |

| Accessoires | | | |
|---|--|--|--|
| ⑦ Borne à ressort MLFB 6EP1971-5BA00 (unité d'emballage 100 pièces) www.siemens.com/sitop | | | |

| SAV et assistance | | | |
|---|--|--|--|
| http://support.automation.siemens.com | | | |
| Téléphone : + 49 (0) 911 895 7222 | | | |

Struttura Vedere anche Figura 5

| | |
|---|---|
| ① | Ingresso di rete (morsetto a innesto) |
| ② | Uscita DC (morsetto a innesto) |
| ③ | Spia di controllo |
| ④ | Potenziometro (6EP1332-5BA20 senza potenziometro) |
| ⑤ | Pulsante per lo sbloccaggio manuale |
| ⑥ | Anello per lo sbloccaggio con cacciavite |

Modo operativo

| |
|----------------------------------|
| Segnalazione |
| LED verde: tensione di uscita OK |

Dati tecnici

| | | | |
|---------------|---------------|---------------|---------------|
| 6EP1332-5BA00 | 6EP1332-5BA10 | 6EP1332-5BA20 | 6EP1332-5BA10 |
| 24V/2,5A | 24V/4,0A | 24V/3,7A | 12V/6,5A |

| Grandezze di ingresso | | | |
|--|-----------|-----------|---------|
| Tensione nominale di ingresso $U_{e\text{ nom}}$: 1 AC 100-230 V, 50/60 Hz | | | |
| Campo di tensione: 1 AC 85-264 V | | | |
| Corrente nominale di ingresso (in A) $I_{e\text{ nom}}$: | | | |
| 1,21-0,67 | 2,25-1,15 | 1,88-0,95 | 1,6-0,8 |

| |
|--|
| Tensione nominale di ingresso $U_{e\text{ nom}}$: DC 120 - 230 V |
|--|

| |
|---------------------------------|
| Campo di tensione: DC 110-300 V |
|---------------------------------|

| |
|---|
| Corrente nominale di ingresso (in A) $I_{e\text{ nom}}$: |
| 0,57-0,29 0,93-0,48 0,87-0,44 0,77-0,39 |

| |
|---|
| Fusibile di ingresso interno: T3,15 A |
| Interruttore magnetotermico consigliato con caratteristica C: a partire da 10 A; caratteristica B: a partire da 16 A |

| |
|--|
| Potenza assorbita (potenza attiva) a pieno carico: |
| 68 W 109 W 103 W 91 W |

| Grandezze di uscita | | | |
|--|------|------|------|
| Tensione nominale di uscita $U_{a\text{ nom}}$: | | | |
| 24 V | 24 V | 24 V | 12 V |

| |
|---|
| Campo di regolazione (in V): Regolazione tramite potenziometro sul lato frontale dell'apparecchio |
| 22,6... 22,6... - 10,5... |
| 26,4 26,4 - 12,9 |

| |
|--|
| Corrente nominale di uscita $I_{a\text{ nom}}$: |
| 2,5 A 4 A 3,7 A 6,5 A |

| Condizioni ambientali | | | |
|--|--|--|--|
| Temperatura in esercizio: -20...+70 °C; Derating: a partire da +50°C: 3,5 % $I_{a\text{ nom}}/K$; a partire da $U_a > 24\text{ V}/12\text{ V}$: 4 % $I_{a\text{ nom}}/V$ | | | |
| ⑧ Convezione naturale | | | |

| Funzione di protezione | | | |
|---|--|--|--|
| Disinserzione elettronica e riavviamento automatico | | | |

| Dimensioni | | | |
|---|-------------|--|--|
| Altezza × Larghezza × Profondità in mm: | | | |
| 80×45×100 | 80×52,5×100 | | |

| Accessori | | | |
|---|--|--|--|
| ⑦ Morsetto a molla MLFB 6EP1971-5BA00 (unità di imballaggio 100 pz) www.siemens.com/sitop | | | |

| Service & Support | | | |
|---|--|--|--|
| http://support.automation.siemens.com | | | |
| Telefono: + 49 (0) 911 895 7222 | | | |

Diseño Consulte también Figura 5

| | |
|---|---|
| ① | Entrada de red (borne de tornillo enchufable) |
| ② | Salida DC (borne de tornillo enchufable) |
| ③ | Lamparita de control |
| ④ | Potenciómetro (6EP1332-5BA20 sin potenciómetro) |
| ⑤ | Empujador para desbloqueo con la mano |
| ⑥ | Lazo para soltar la fijación usando un destornillador |

Modo de servicio

| |
|---------------------------------|
| Señalización |
| LED verde: Tensión de salida OK |

Datos técnicos

| | | | |
|---------------|---------------|---------------|---------------|
| 6EP1332-5BA00 | 6EP1332-5BA10 | 6EP1332-5BA20 | 6EP1332-5BA10 |
| 24V/2,5A | 24V/4,0A | 24V/3,7A | 12V/6,5A |

| Magnitudes de entrada | | | |
|---|-----------|-----------|---------|
| Tensión nominal de entrada $U_{e\text{ nom}}$: 1 AC 100-230 V, 50/60 Hz | | | |
| Rango de tensión: 1 AC 85-264 V | | | |
| Intensidad nominal de entrada (en A): $I_{e\text{ nom}}$: | | | |
| 1,21-0,67 | 2,25-1,15 | 1,88-0,95 | 1,6-0,8 |

| |
|---|
| Tensión nominal de entrada $U_{e\text{ nom}}$: 120 - 230 V DC |
|---|

| |
|--------------------------------|
| Rango de tensión: 110-300 V DC |
|--------------------------------|

| |
|--|
| Intensidad nominal de entrada (en A): $I_{e\text{ nom}}$: |
| 0,57-0,29 0,93-0,48 0,87-0,44 0,77-0,39 |

| |
|--|
| Fusible de entrada interno: T3,15 A |
| Automático magnetotérmico recomendado con característica C: a partir de 10 A; curva B: a partir de 16 A |

| |
|---|
| Consumo (potencia activa) a plena carga |
| 68 W 109 W 103 W 91 W |

| Magnitudes de salida | | | |
|--|------|------|------|
| Tensión nominal de salida $U_{s\text{ nom}}$: | | | |
| 24 V | 24 V | 24 V | 12 V |

| |
|---|
| Rango de ajuste (en V): Ajuste por potenciómetro en el frente |
| 22,6... 22,6... - 10,5... |
| 26,4 26,4 - 12,9 |

| |
|--|
| Corriente nominal de salida $I_{s\text{ nom}}$: |
| 2,5 A 4 A 3,7 A 6,5 A |

| Condiciones ambientales | | | |
|---|--|--|--|
| Temperatura de funcionamiento: -20...+70 °C; derating: a partir de +50°C: 3,5 % $I_{s\text{ nom}}/K$; a partir de $U_s > 24\text{ V}/12\text{ V}$: 4 % $I_{s\text{ nom}}/V$ | | | |
| ⑧ Convención natural | | | |